



Safety **1st**[®]

SeurTech



min 73cm - max 80 cm

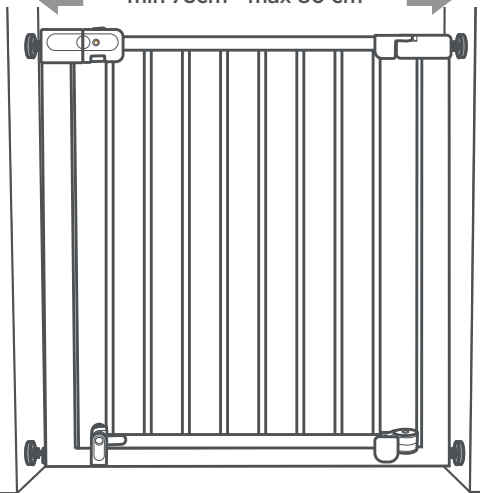

U Pressure Fit
AUTOCLOSE



www.safety1st.com



EN • IMPORTANT! READ AND FOLLOW THESE INSTRUCTIONS CAREFULLY AND KEEP FOR FUTURE REFERENCE.

DE • WICHTIGER HINWEIS!
WIR BITTEN SIE, DIESE GEBRAUCHSANLEITUNG SORGFÄLTIG DURCHZULESEN, SIE GENAU EINZUHALTEN UND ZUM SPÄTEREN NACHSCHLAGEN AUFZUBEWAHREN.



FR • IMPORTANT ! LIRE ET
RESPECTER SCRUPULEUSEMENT
CES INSTRUCTIONS ET LES
CONSERVER POUR UNE
CONSULTATION ULTÉRIEURE.



IT • IMPORTANTE! LEGGERE
ATTENTAMENTE E FARE
RIFERIMENTO ALLE SEGUENTI
ISTRUZIONI, CONSERVANDOLE
PER CONSULTAZIONI FUTURE.





ES • ¡IMPORTANTE! LEA Y SIGA
ESTAS INSTRUCCIONES CON
ATENCIÓN Y GUÁRDELAS PARA
FUTURA REFERENCIA.

PT • IMPORTANTE! LEIA E
SIGA ESTAS INSTRUÇÕES
CUIDADOSAMENTE E GUARDE-AS
PARA FUTURA REFERÊNCIA.

NL • BELANGRIJK! LEES DEZE
GEBRUIKSAANWIJZING
ZORGVULDIG DOOR EN BEWAAR
HEM VOOR LATER GEBRUIK.



SE • VIKTIGT! LÄS OCH FÖLJ
DESSA INSTRUKTIONER
NOGA OCH BEHÅLL DEM FÖR
FRAMTIDA BRUK.



PL • WAŻNE! NALEŻY
PRZECZYTAĆ NINIEJSZĄ
INSTRUKCJĘ I POSTĘPOWAĆ
ZGODNIE Z NIĄ ORAZ
ZACHOWAĆ JĄ NA
PRZYSZŁOŚĆ.





Safety  [®]

The logo features the word "Safety" in a bold, italicized, dark gray sans-serif font. To its right is an orange diamond shape containing the text "1st" in a white, bold, italicized sans-serif font. A registered trademark symbol (®) is located to the right of the diamond.



Index

Instructions for use/Warranty
Mode d'emploi/Garantie
Gebrauchsanweisung/Garantie
Gebruiksaanwijzing/Garantie
Manual de instrucciones/Garantía
Istruzioni per l'uso / Garanzia
Modo de utilização/Garantia
Instruktioner för användning/Garanti
Instrukcja obsługi/Gwarancja



9



16



18



19

EN 24
DE 26
FR 28
IT 30
ES 32
PT 34
NL 36
SE 38
PL 40



EN • Congratulations on your purchase.

To ensure maximum protection and optimum comfort for your child, it is essential that you read through the entire manual carefully and follow all instructions.

DE • Wir beglückwünschen Sie zu Ihrem Kauf.

Für den besten Schutz und optimalen Komfort Ihres Kindes ist es wichtig, die Gebrauchsanweisung vollständig und sorgfältig zu lesen und alle Anweisungen zu beachten.

FR • Nous vous félicitons pour votre achat.

Pour une protection maximale et un confort optimal de votre enfant, il est essentiel d'étudier attentivement et complètement le mode d'emploi et de respecter les instructions.

IT • Congratulazioni per il vostro acquisto.

Per la massima protezione e per un comfort ottimale del vostro bambino, è molto importante leggere e seguire attentamente tutte le istruzioni.

ES • ¡Enhorabuena por tu compra!

Para una protección máxima y un confort óptimo para tu bebé, es muy importante que lea el manual con atención y que siga las instrucciones.

PT • Felicitações pela sua compra

Para uma máxima protecção e óptimo conforto para o seu filho, é importante que leia atentamente e siga todas as instruções de utilização.

NL • Gefeliciteerd met uw aankoop.

Voor een maximale bescherming en een optimaal comfort voor je kind is het essentieel de volledige handleiding zorgvuldig te bestuderen en op te volgen.

SE • Vi gratulerar dig till ditt köp.

För att garantera maximalt skydd och optimal komfort för ditt barn, är det viktigt att du läser hela handboken noga och följer alla instruktioner.

PL • Gratulujemy zakupu naszego produktu.

Aby zapewnić maksymalną ochronę i optymalny komfort dla dziecka, ważne jest, aby dokładnie zapoznać się z całą instrukcją i przestrzegać wszystkich zawartych w niej zaleceń.



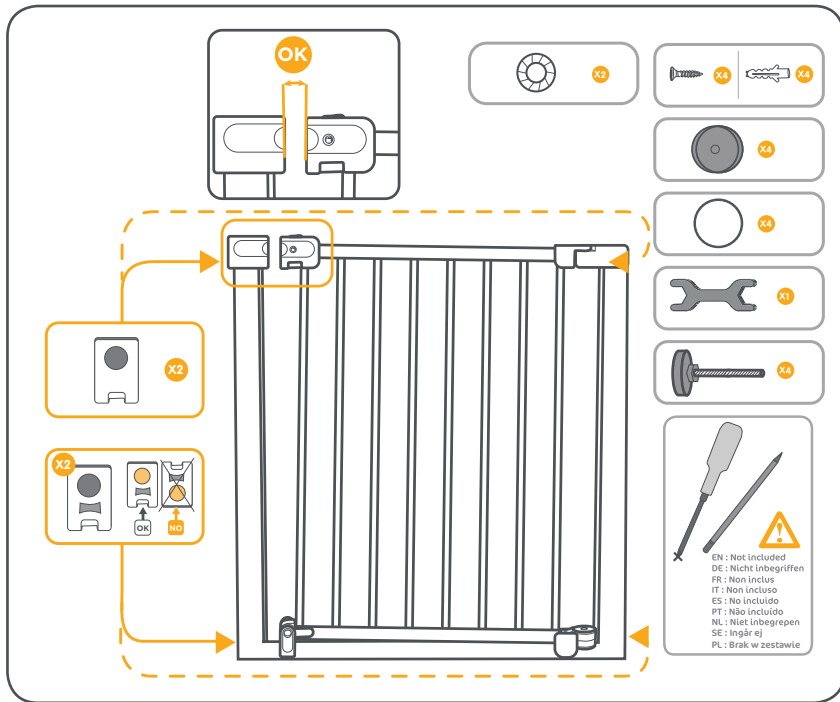

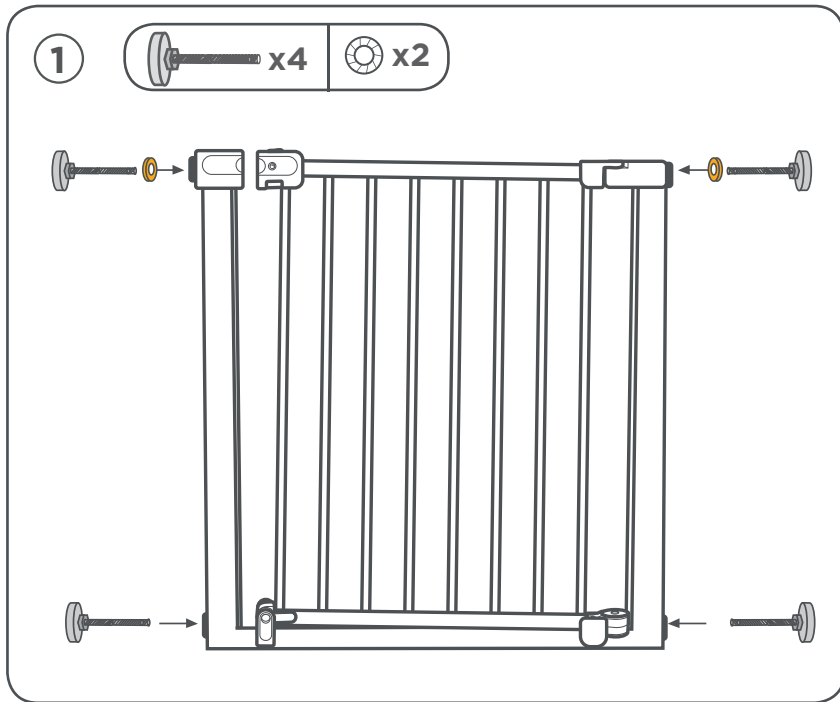

10

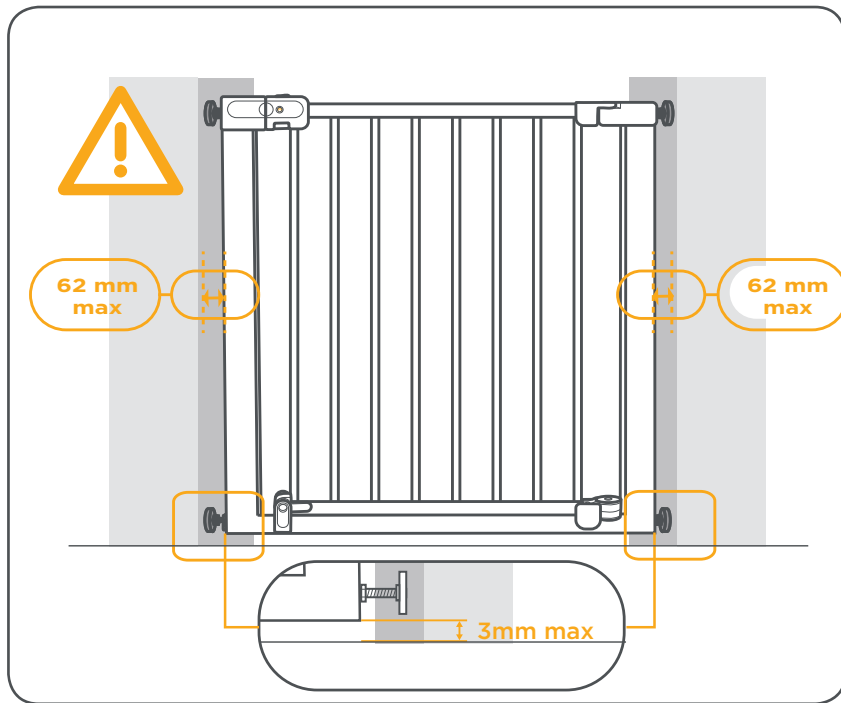



2 A



2 B



2 A

x4



x2

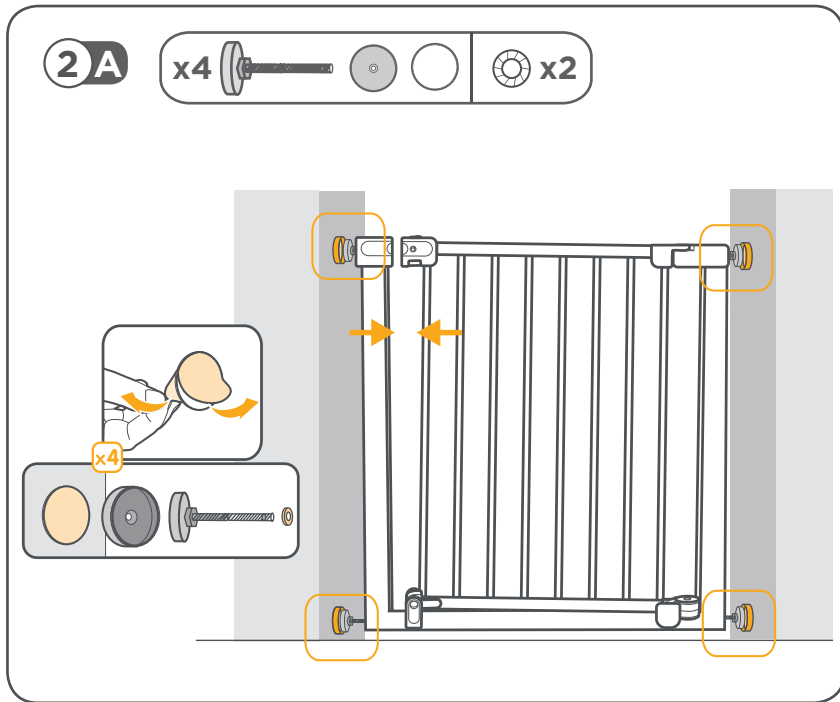
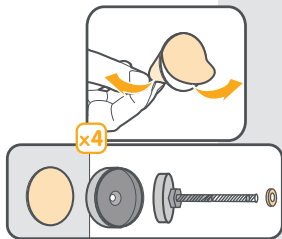

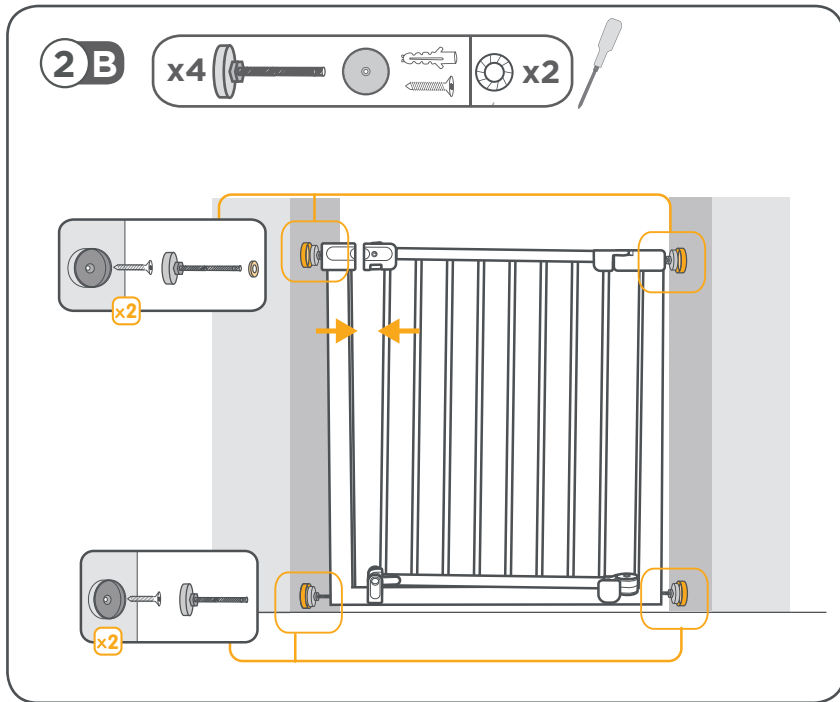



3

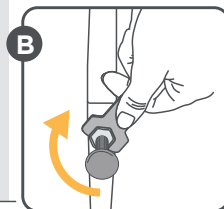
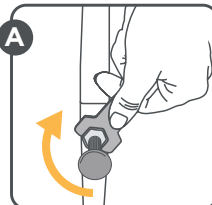
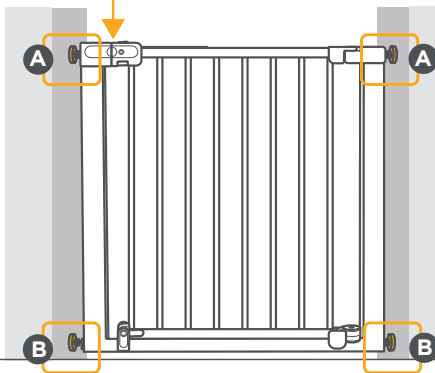
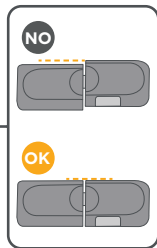
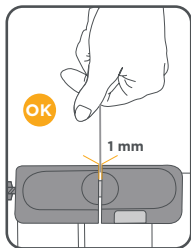



4

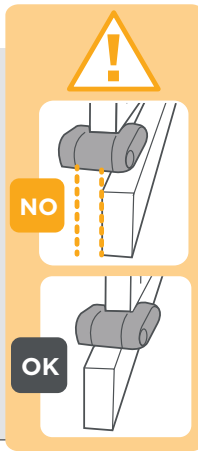
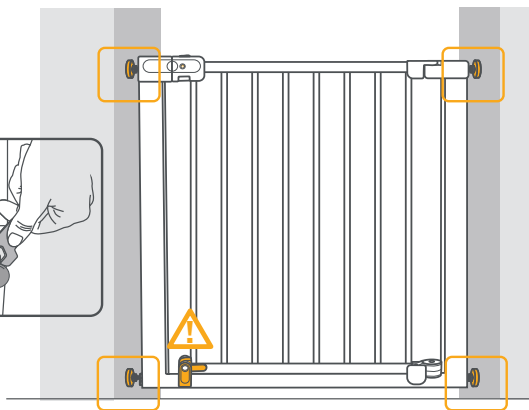
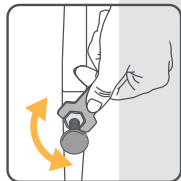

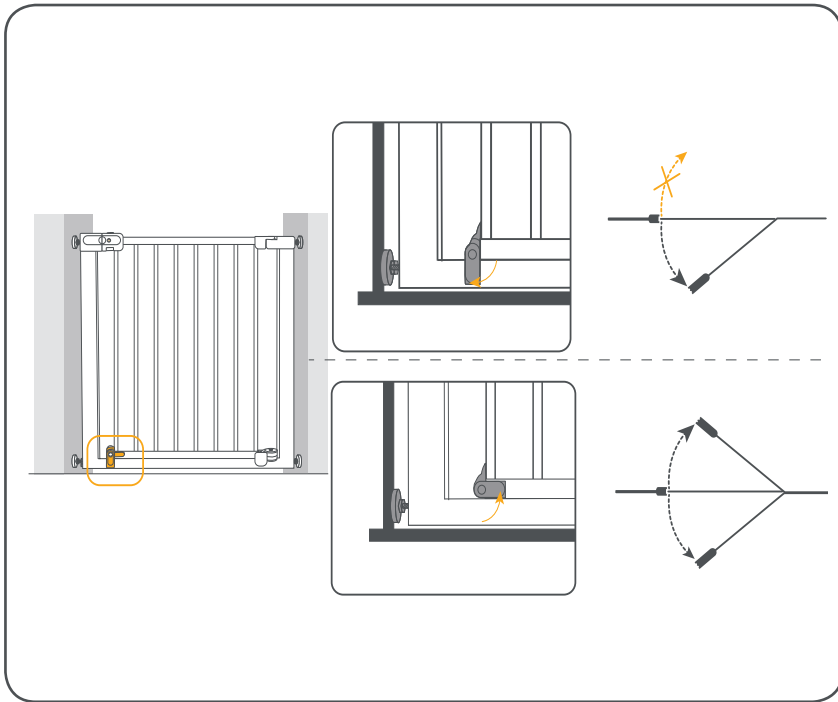

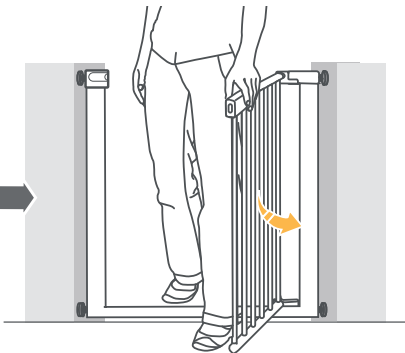
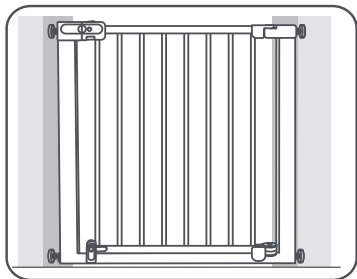

SecurTech.

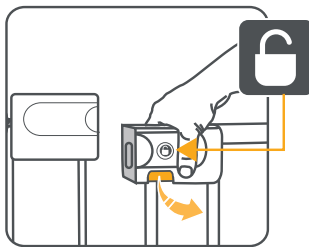
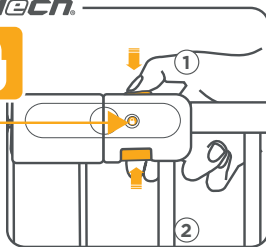

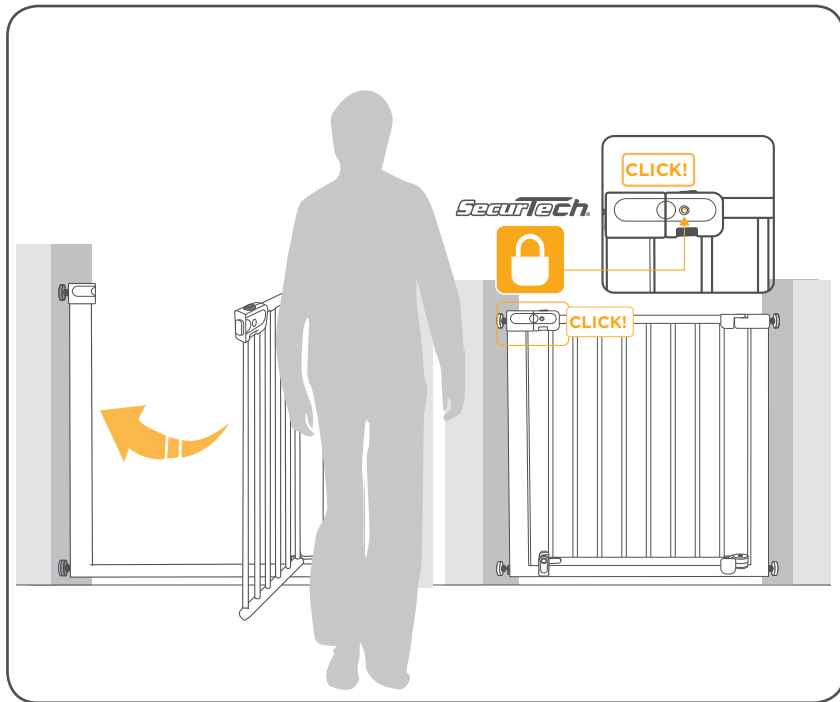



EN : Optional extra
FR : Option
DE : Zubehör als option
NL : In optie
ES : Accesorios

IT : Accessori
PT : Acessórios
SE : Tillval
PL : Opcja dodatkowa

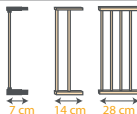

Min.	Max.	Extensions	Min.	Max.	Extensions
73 cm	80 cm	/	108 cm	115 cm	1x7 cm + 1x28cm
80 cm	87 cm	7 cm	115 cm	122 cm	1x14cm + 1x28cm
87 cm	94 cm	2x7cm or 1x14cm	122 cm	129 cm	1x14cm+1x7cm+1x28cm
94 cm	101 cm	1x7cm + 1x14cm	129 cm	136 cm	2x28cm
101 cm	108 cm	2x14cm or 1x28cm			

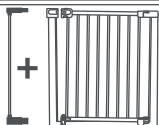

Min 80 cm / Max 87 cm



Min 87 cm / Max 94 cm

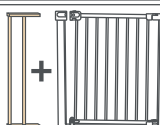

Min 87 cm / Max 94 cm

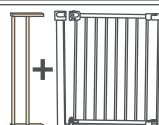

Min 94 cm / Max 101 cm

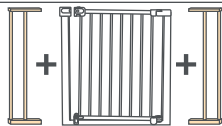

Min 101 cm / Max 108 cm

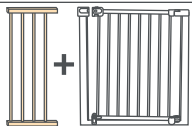

Min 101 cm / Max 108 cm

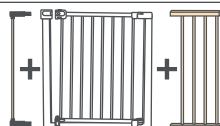

Min 108 cm / Max 115 cm

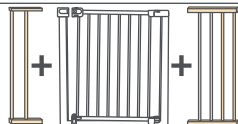

Min 115 cm / Max 122 cm



Min 122 cm / Max 129 cm



Min 129 cm / Max 136 cm

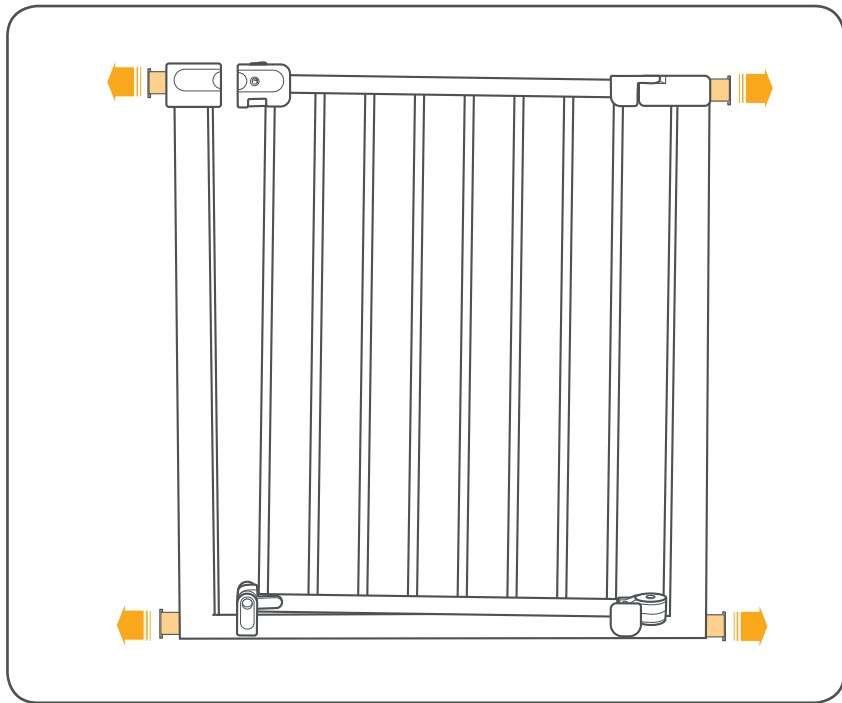

20



7 cm

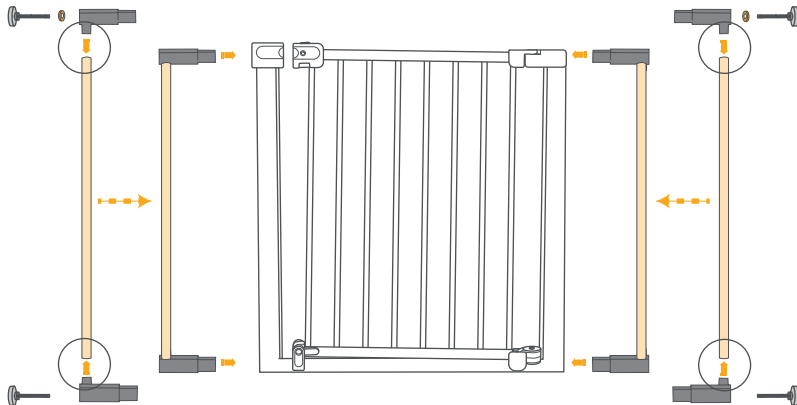

21



14 cm

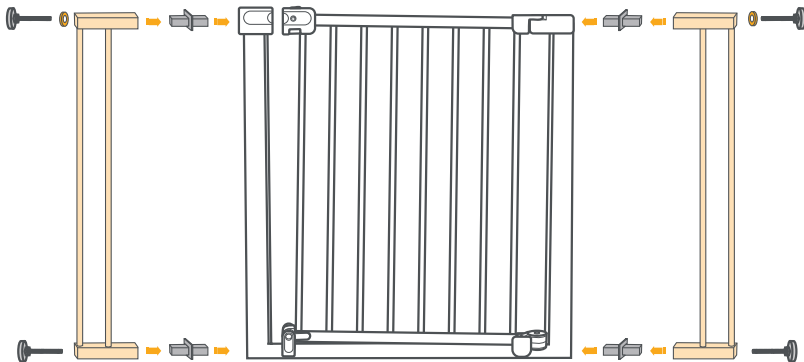



28 cm

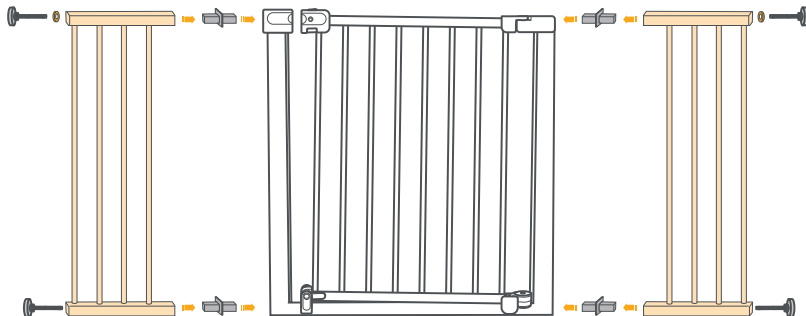



General Autoclose instructions.

- Complies with safety requirements - Tested in an approved laboratory in accordance with order no. 91-1292 - December 1991.
- Safety barrier conforms to EN 1930:2011.
- The barrier is suitable for openings from a minimum of 73 cm, up to a maximum of 136 cm.
- Do not use the extensions in another configuration than those recommended by the manufacturer.
- Intended for children between the ages of 6 and 24 months.
- This safety barrier is for domestic use only
- Safety barrier should be checked regularly to ensure that it is secure and functioning in accordance with these instructions.
- Safety barrier with automatic closing system.

CAUTION : Used correctly, this barrier is designed to prevent accidents.

Children should never be left unattended. Incorrect positioning of the safety barrier in relation to the stairway may present a danger for your child. If the safety barrier is used at the top of the stairs, it should not be positioned below the top level. If the safety barrier is used at the bottom of the stairs, it should be positioned at the front of the lowest tread possible.

Check that the safety barrier is correctly closed.

WARNING: Incorrect installation can be dangerous

WARNING: Do not use the safety barrier if any components are damaged or missing.

WARNING: The safety barrier must not be fitted across windows. Ensure that the wall, door

frame or newel post to which you fix the barrier is solid, stable, smooth and has non-greasy.

WARNING: Stop using the barrier if the child is capable of climbing it. Danger to older children climbing over the safety barrier. Any additional or replacement parts should only be obtained from the manufacturer or distributor. Safety barrier should be checked regularly to ensure that it is properly fixed ,secure and functioning.

WARNING: Never use without wall cups.

Advice:

Always keep an eye on the child, since children quickly become more independent.

Maintenance:

Wash with a sponge and mild soap. Remember that all mechanical products need regular maintenance and careful use if they are to provide maximum satisfaction and last a long time.



Warranty

"Dear Customer,

Thank you for the confidence you have shown in us by choosing one of our products. We hope it will meet all your expectations. This certificate indicates that this product has been manufactured according to the quality standards applicable and that it has been subjected to numerous checks during the various manufacturing stages. Should an anomaly occur during the warranty period, we will respect the conditions stipulated in the guarantee. Guarantee Certificate: We guarantee that this product complies with the security regulations currently in effect, and that it is free from defects in material and craftsmanship at the time it is purchased by the retailer. If this product fails within 24 months of the original purchase and under normal use as defined in the user's manual, we will repair or replace the product (for more information regarding our warranty policy, ask your retailer or consult our website), except in the following cases:"

- Use and purpose other than those indicated in the instructions for use.
- Installation not in accordance with the instructions.
- Repair carried out by a non-approved person or retailer.
- Proof of purchase not presented.
- Product not maintained.
- Replacement of any parts subject to wear (wheels, areas which rub, etc.) during normal use.

From when?

From the date the product is purchased.

For how long?

For 24 consecutive months, non-transferable; only

the first purchaser benefits from this.

What do you have to do?

After you purchase your product, you must keep the sales receipt showing the date of purchase. If a problem should arise, the product must be taken back to the retailer from whom it was bought. Any product sent directly to the manufacturer will not be covered by the guarantee.

This guarantee conforms with European Directive No. 1999/44/EC dated 25 May 1999.





Allgemeine Autoclose

- Erfüllt die Sicherheitsanforderungen und wurde im Dezember 1991 in einem zugelassenen Labor gemäß Auftragsnummer 91-1292 getestet.
- Das Schutzgitter entspricht EN 1930:2011
- Das Schutzgitter eignet sich für Durchgänge mit einer Breite von mind. 73 cm bis max. 136 cm.
- Verwenden Sie Erweiterungen nur in der vom Hersteller empfohlenen Konfiguration.
- Für Kinder im Alter von 6 bis 24 Monaten.
- Das Schutzgitter ist nur für privaten Gebrauch bestimmt.
- Das Schutzgitter regelmäßig auf die Sicherheit und korrekte Funktionsweise entsprechend diesen Anweisungen prüfen.
- Schutzgitter mit automatischem Schließmechanismus.

ACHTUNG: Der sachgerechte Einsatz dieses Schutzgitters soll Unfälle verhindern.

Lassen Sie Kinder nie unbeaufsichtigt.

Die falsche Positionierung des Schutzgitters an der Treppe kann für Ihr Kind eine Gefahr darstellen.

Wenn das Schutzgitter oben am Treppenabsatz verwendet wird, muss es auf der obersten Ebene angebracht werden.

Wenn das Schutzgitter am unteren Ende einer Treppe verwendet wird, muss es vor der untersten Stufe angebracht werden.

Vergewissern Sie sich, dass das Schutzgitter ordnungsgemäß geschlossen ist.

ACHTUNG: Die fehlerhafte Installation kann gefährlich sein.

ACHTUNG: Das Schutzgitter nicht mehr verwenden, wenn Teile beschädigt sind oder fehlen.

ACHTUNG: Das Schutzgitter darf nicht an Fenstern installiert werden. Stellen Sie sicher, dass die Wand, der Türrahmen oder Endpfosten, an den Sie das Gitter anbringen, stabil und glatt ist und frei von Fett.

ACHTUNG: Das Schutzgitter nicht mehr verwenden, wenn Ihr Kind in der Lage ist, daran hochzuklettern. Es besteht eine Gefahr für ältere Kinder, die über das Schutzgitter klettern können. Beziehen Sie Zusatz- oder Ersatzteile ausschließlich über den Hersteller oder Händler. Das Schutzgitter regelmäßig auf die korrekte, sichere Befestigung und Funktion prüfen.

ACHTUNG: Nicht ohne Wandkappen verwenden!

Tipp:

Behalten Sie Ihr Kind immer im Auge, da Kinder schnell selbstständiger werden können.

Instandhaltung:

Mit einem Schwamm und milder Seife abwaschen. Denken Sie daran, dass alle mechanischen Produkte regelmäßig gewartet und sorgsam benutzt werden müssen, wenn sie lange zu Ihrer vollsten Zufriedenheit funktionieren sollen.





Garantie

“Sehr geehrter Kunde, vielen Dank für das Vertrauen, dass Sie uns durch die Wahl eines unserer Produkte geschenkt haben. Wir hoffen, dass es Ihre Erwartungen zu vollster Zufriedenheit erfüllen wird. Dieses Zertifikat belegt, dass dieses Produkt nach den entsprechenden Qualitätsstandards hergestellt und während der einzelnen Produktionsstufen zahlreichen Prüfungen unterzogen wurde. Sollte es während der Garantiezeit zu einer Abweichung kommen, gelten die in der Garantie dargelegten Bedingungen. Garantieschein: Wir garantieren, dass dieses Produkt den aktuellen Sicherheitsvorschriften entspricht und zum Zeitpunkt des Kaufs durch den Einzelhändler frei von Material- und Herstellungsfehlern war. Sollte dieses Produkt in den 24 Monaten nach dem ursprünglichen Kauf trotz normalen Gebrauchs gemäß Gebrauchsanleitung Mängel zeigen, werden wir das Produkt reparieren oder ersetzen (mehr Informationen zu unseren Garantiebestimmungen erfahren Sie vom Einzelhändler oder auf unserer Website), außer in den folgenden Fällen:“

- Das Produkt wurde nicht gemäß der Gebrauchsanleitung eingesetzt und zweckentfremdet.
- Die Installation ist nicht gemäß der Gebrauchsanleitung erfolgt.
- Es wurde eine Reparatur von einer nicht zugelassenen Person oder einem nicht

zugelassenen Einzelhändler vorgenommen.

- Es liegt kein Kaufbeleg vor.
- Das Produkt wurde nicht gewartet.
- Es müssen Teile ausgetauscht werden, die einem normalen Verschleiß unterliegen (z. B. Räder, Teile, die Abreibung unterliegen usw.).

Ab wann gilt die Garantie?

Ab dem Kaufdatum.

Wie lange gilt die Garantie?

24 Monate. Sie ist nicht übertragbar und gilt nur für den ursprünglichen Käufer.

Was müssen Sie tun?

Bewahren Sie nach dem Kauf den Kassenbon auf, der das Kaufdatum ausweist. Sollte ein Problem auftreten, muss das Produkt zu dem Einzelhändler zurückgebracht werden, bei dem Sie es gekauft haben. Jedes direkt an den Hersteller gesandte Produkt fällt nicht unter die Garantie.

Diese Garantie entspricht der europäischen Richtlinie Nr. 1999/44/EC vom 25. Mai 1999.



Généralités sur la barrière Autoclose

- Conforme aux exigences de sécurité - Testé en laboratoire agréé selon le décret n°91-1292 - décembre 1991.
- Cette barrière de sécurité est conforme à l'EN 1930:2011.
- La barrière convient à des ouvertures d'un minimum de 73 cm à 136 cm max. avec extensions.
- Ne pas utiliser les extensions dans une autre configuration que celles préconisées par le fabricant.
- Cette barrière de sécurité est conçue pour des enfants de 6 mois à 24 mois.
- Cette barrière de sécurité est destinée uniquement à un usage domestique.
- Il convient de vérifier la barrière de sécurité régulièrement afin de s'assurer qu'elle est bien fixée et opérationnelle conformément à ces instructions.
- Barrière de sécurité avec système de fermeture automatique.

ATTENTION : Utilisée correctement, cette barrière est conçue pour empêcher les accidents. Les enfants ne devraient jamais être laissés sans surveillance. La position de la barrière de sécurité par rapport à l'escalier peut être dangereuse pour votre enfant. Si la barrière est utilisée en haut de l'escalier, il convient de ne pas la positionner plus bas que le palier d'étage. Si la barrière de sécurité est utilisée en bas de l'escalier, il convient de la positionner sur le devant de la dernière marche. Il convient de vérifier que la barrière de sécurité est correctement fermée.

AVERTISSEMENT : Le mauvais montage ou positionnement de cette barrière de sécurité peut s'avérer dangereux.

AVERTISSEMENT : Ne pas utiliser la barrière de sécurité si l'un de ses éléments est endommagé ou manquant.

AVERTISSEMENT : Cette barrière de sécurité ne doit pas être montée en travers des ouvertures de fenêtres. Assurez-vous que le mur, l'encadrement de porte ou le pilastre auquel vous fixez la barrière est solide, stable, lisse et sans traces grasses.

AVERTISSEMENT : Ne plus utiliser la barrière une fois l'enfant à même de grimper dessus. Danger pour les enfants plus âgés lorsque ceux-ci grimpent par-dessus la barrière de sécurité. Il convient de ne se procurer les pièces supplémentaires ou de rechange qu'auprès du fabricant ou du distributeur. Il convient de vérifier la barrière de sécurité régulièrement afin de s'assurer qu'elle est correctement fixée, tient bien en place et fonctionne correctement.

AVERTISSEMENT : Ne pas utiliser cette barrière de sécurité sans ses couppelles de fixation.

Conseil:

Toujours garder un œil sur l'enfant car l'enfant prend vite son autonomie.

Maintenance:

Avant démontage, veillez à bien noter la manière dont les différentes parties sont montées afin de tout remonter correctement. Utilisez une éponge et un savon doux. Rappelez-vous que tous les produits mécaniques dépendent d'un entretien régulier et d'une utilisation raisonnable, pour donner entière satisfaction et être durables.



Garantie

Nous vous garantissons que ce produit a été fabriqué conformément aux normes de sécurité européennes et exigences de qualité actuellement en vigueur pour ce produit et qu'au moment de son achat par le détaillant, ce produit était exempt de tout défaut de composition et de fabrication. Pendant son processus de production, ce produit a également été soumis à divers contrôles de qualité. Si, malgré tous nos efforts, un défaut de matériau et/ou un vice de fabrication venait à survenir pendant la période de garantie de 24 mois (dans le cas d'une utilisation normale, telle que décrite dans le mode d'emploi), nous nous engageons à respecter les conditions de garantie. Vous êtes alors prié de vous adresser à votre vendeur. Pour des informations plus détaillées concernant l'applicabilité des conditions de garantie, veuillez prendre contact avec votre vendeur ou regarder sur le site internet. La garantie est exclue dans les cas suivants :

- Lors d'une utilisation dans un but autre que celui prévu dans le mode d'emploi.
- Lorsque le produit est proposé en réparation par le biais d'un fournisseur non agréé.
- Lorsque le produit n'est pas renvoyé avec l'original du ticket de caisse (par l'intermédiaire du commerçant et/ou importateur) au fabricant.
- Lorsque des réparations ont été effectuées par un tiers ou un vendeur non agréé.
- Lorsque le défaut a été causé par une utilisation ou un entretien incorrect ou insuffisant, une négligence ou des chocs au niveau du textile et/ou du châssis.
- Lorsqu'il y a lieu de parler d'une usure normale

des pièces, telle que l'on peut attendre d'une utilisation journalière (roues, éléments rotatifs et mobiles, etc.).

Quand la garantie prend-elle effet ?

La période de garantie débute à la date d'achat du produit.

Pour quelle période ?

Pour une période de 24 mois consécutifs. La garantie est uniquement valable pour le premier propriétaire et n'est pas transmissible.

Que devez-vous faire ?

Lors de l'achat du produit, veuillez conserver soigneusement l'original du ticket de caisse. La date d'achat doit y être clairement visible. En cas de problèmes ou défauts, veuillez vous adresser à votre vendeur. Aucun échange ni reprise ne peut être exigé. Les réparations ne donnent pas lieu à une prolongation de la période de garantie. Les produits qui sont directement retournés au fabricant ne sont pas couverts par la garantie. Cette clause de garantie est conforme à la directive européenne 99/44/CE datée du 25 mai 1999.



Istruzioni generiche per Autoclose

- Conforme ai requisiti per la sicurezza - Testato in laboratorio approvato in base al decreto n. 91-1292 - dicembre 1991.
- La barriera di sicurezza è conforme a EN 1930:2011.
- La barriera è adatta ad aperture da un minimo di 73 cm fino a un massimo di 136 cm.
- Non utilizzare estensioni con una configurazione diversa da quelle consigliate dal produttore
- Intesa per bambini dai 6 ai 24 mesi.
- La barriera di sicurezza è solo per uso domestico
- La barriera di sicurezza deve essere controllata regolarmente per garantirne il fissaggio e il funzionamento in conformità con le presenti istruzioni.
- Sistema di sicurezza con sistema di chiusura automatico.

IMPORTANTE: se usata correttamente, questa barriera è progettata per la prevenzione di infortuni.

I bambini non devono mai essere lasciati da soli. Il posizionamento non corretto della barriera di sicurezza rispetto alla scala può rappresentare un pericolo per il bambino.

Se la barriera di sicurezza viene utilizzata in cima alle scale, non deve essere posizionata sotto il livello superiore.

Se la barriera di sicurezza si usa in fondo alla scala, deve essere posizionata davanti allo scalino più in basso. Controllare che la barriera di sicurezza sia chiusa correttamente.

AVVERTENZA: l'installazione eseguita scorrettamente può costituire un pericolo.

AVVERTENZA: non utilizzare la barriera di sicurezza se alcuni componenti mancano o sono danneggiati.

AVVERTENZA: la presente barriera di sicurezza non deve essere montata su finestre. Assicurarsi che la parete, il telaio della porta o il montante di ringhiera su cui si fissa la barriera siano resistenti, stabili e lisci ma non scivolosi.

AVVERTENZA: interrompere l'utilizzo della barriera se il bambino è in grado di arrampicarvisi. Rappresenta un pericolo per i bambini più grandi che scavalcano la barriera di sicurezza. È necessario rivolgersi al produttore o distributore per ottenere eventuali parti aggiuntive o di ricambio. La barriera di sicurezza deve essere controllata regolarmente per fare in modo che sia adeguatamente fissata, sicura e funzionante.

AVVERTENZA: non utilizzare mai senza dischetti.

Suggerimento:

tenere sempre d'occhio i bambini, poiché acquisiscono autonomia molto velocemente.

Manutenzione:

lavare con una spugna e un sapone neutro. Ricordare che tutti i prodotti meccanici necessitano di regolare manutenzione e attento utilizzo, se devono fornire la massima soddisfazione e durare per un lungo periodo.





Garanzia

Gentile cliente, grazie per la fiducia dimostrata scegliendo uno dei nostri prodotti. Confidiamo che soddisfisi tutte le Sue aspettative. Questo certificato indica che il presente prodotto è stato realizzato in base alle vigenti norme di qualità e che è stato sottoposto a numerose verifiche durante le varie fasi di realizzazione. Se nel periodo di garanzia dovesse verificarsi un'anomalia, rispetteremo le condizioni stipulate nella stessa. **Certificato di garanzia:** garantiamo che il presente prodotto è conforme alle regole di sicurezza attualmente in vigore ed è privo di difetti relativi al materiale e alla lavorazione nel momento dell'acquisto da parte del rivenditore. Se il presente prodotto non supera i 24 mesi dall'acquisto iniziale e in condizioni di utilizzo normale come da definizione nel manuale dell'utente, ci occuperemo di ripararlo o sostituirlo (per maggiori informazioni riguardanti la nostra polizza di garanzia, è consigliabile rivolgersi al rivenditore o consultare il nostro sito Web), tranne che per i seguenti casi:

- Utilizzo e scopo diversi da quelli indicati nelle istruzioni per l'uso.
- Installazione non in conformità con le istruzioni.
- Riparazione eseguita da una persona o un rivenditore non approvati.
- Mancata presentazione della prova di acquisto.
- Manutenzione del prodotto non eseguita.
- Sostituzione di eventuali parti soggette ad usura (rotelle, zone sottoposte a frizione, ecc.) durante il normale utilizzo.

Da quando?

Dalla data di acquisto del prodotto.

Per quanto tempo?

Per 24 mesi consecutivi, non trasferibili; solo il primo acquirente può trarne beneficio.

Che cosa è necessario fare?

Dopo avere acquistato il prodotto, è necessario tenere la ricevuta fiscale riportante la data di acquisto. Se dovesse presentarsi un problema, il prodotto deve essere riportato al rivenditore presso cui è stato acquistato. Eventuali prodotti inviati direttamente al produttore non saranno coperti da garanzia.

La presente garanzia è conforme alla Direttiva europea n. 1999/44/CE datata 25 maggio 1999.





Instrucciones de Autoclose generales.

- Cumple con los requisitos de seguridad - Probado en un laboratorio autorizado según el pedido n.º 91-1292 - Diciembre 1991.
- La barrera de seguridad cumple con la norma EN 1930:2011.
- La barrera es adecuada para huecos de 73 cm como mínimo, hasta 136 cm como máximo.
- Durante la configuración no utilice otras extensiones que no hayan sido recomendadas por el fabricante
- Apta para niños con edades comprendidas entre los 6 y 24 meses.
- Esta barrera de seguridad es para uso doméstico solamente
- La barrera de seguridad debe inspeccionarse regularmente para garantizar su seguridad y funcionamiento conforme a estas instrucciones.
- Barrera de seguridad con sistema de cierre automático.

PRECAUCIÓN: Usada correctamente, esta barrera está diseñada para evitar accidentes. Nunca se debería dejar solos a los niños.

Una colocación incorrecta de la barrera de seguridad en relación a la escalera puede resultar peligrosa para el niño.

Si la barrera de seguridad se utiliza en la parte de arriba de las escaleras, no debería colocarse por debajo del peldaño superior.

Si la barrera de seguridad se utiliza en la parte de abajo de las escaleras, debería colocarse delante del peldaño más bajo posible. Compruebe que la barrera de seguridad se encuentra cerrada correctamente.

ADVERTENCIA: Una instalación

incorrecta puede resultar peligrosa

ADVERTENCIA: No utilice la barrera de seguridad si alguno de sus componentes está dañado o falta.

ADVERTENCIA: La barrera de seguridad no debe instalarse en ventanas. Asegúrese de que la pared, el marco de la puerta o el poste de la escalera a los cuales se fija la barrera son sólidos, estables, lisos, y no resbaladizos.

ADVERTENCIA: Deje de utilizar la barrera si el niño es capaz de subirse a ella. Riesgo para niños mayores al poder trepar a través de la barrera de seguridad.

Cualquier pieza adicional o de repuesto solamente debe obtenerse del fabricante o distribuidor. La barrera de seguridad debe inspeccionarse regularmente con el objeto de comprobar que esté ajustada de forma correcta, segura y que funcione bien.

ADVERTENCIA: No utilizar nunca sin las ventosas.

Recomendación:

Mantenga siempre vigilado al niño, ya que los niños se vuelven pronto más independientes.

Mantenimiento:

Lavar con una esponja y un jabón suave. Recuerde que todos los productos mecánicos necesitan un mantenimiento regular y un uso cuidadoso con el fin de proporcionar una efectividad y una duración máximas.





Garantía

"Estimado cliente:

Gracias por la confianza que ha depositado en nosotros al elegir uno de nuestros productos. Esperamos que cumpla con todas sus expectativas. Este certificado indica que este producto ha sido fabricado según las normas de calidad aplicables y que ha sido sometido a numerosas comprobaciones durante las diferentes fases de fabricación. En caso de cualquier anomalía durante el periodo de garantía, respetaremos las condiciones estipuladas en la misma. Certificado de garantía: Garantizamos que este producto cumple con las normas de seguridad actualmente en vigor, y que está libre de defectos en materiales y fabricación en el momento de su adquisición por el minorista. Si este producto falla dentro de los 24 meses tras la compra original y en condiciones de uso normal, tal como se definen en el manual del usuario, repararemos o sustituiremos el producto (para más información sobre nuestra política de garantía, consulte con su minorista o consulte nuestro sitio web), excepto en los siguientes casos: "

- Uso y fin distintos de los indicados en las instrucciones de uso.
- La instalación no se ha realizado según las instrucciones.
- Reparación llevada a cabo por una persona o un minorista no autorizados.
- Comprobante de la compra no presentado.
- Mantenimiento del producto no realizado.
- Sustitución de las piezas sujetas a desgaste (ruedas, zonas con roce, etc.) durante el uso normal.

¿Desde cuándo?

Desde la fecha de compra del producto.

¿Durante cuánto tiempo?

Durante 24 meses consecutivos, no transferible; solo el primer comprador se beneficia de ella.

¿Qué tiene que hacer?

Después de la compra del producto, debe guardar la factura de compra que indica la fecha en que se realizó ésta. En caso de surgir cualquier problema, el producto debe ser devuelto al minorista del cual se adquirió. Cualquier producto enviado directamente al fabricante no estará cubierto por la garantía.

Esta garantía cumple con la Directiva Europea n.º 1999/44/EC del 25 de mayo de 1999.



Instruções gerais sobre a barreira Autoclose.

- Em conformidade com os regulamentos de segurança - Testada num laboratório aprovado de acordo com o despacho N.º 91-1292 - Dezembro de 1991.
- Barreira de segurança em conformidade com a EN 1930:2011.
- A barreira é adequada para aberturas entre 73 cm, no mínimo, e 136 cm, no máximo.
- Não utilize extensões numa configuração diferente das recomendadas pelo fabricante
- Destina-se a crianças com idade entre os 6 e os 24 meses.
- Esta barreira de segurança destina-se apenas a utilização doméstica
- A barreira de segurança deve ser verificada regularmente para garantir que se encontra segura e que está a funcionar de acordo com estas instruções.
- Barreira de segurança com sistema de fecho automático.

AVISO: Quando utilizada correctamente, esta barreira destina-se a evitar acidentes.

As crianças nunca devem ficar sem vigilância. A colocação incorrecta da barreira de segurança relativamente às escadas poderá constituir um perigo para a criança.

Se a barreira de segurança for utilizada na parte superior das escadas, não deve ser colocada abaixo do nível superior.

Se a barreira de segurança for utilizada na parte inferior das escadas, deve ser colocada em frente ao degrau mais baixo possível. Verifique se a barreira de segurança está correctamente fechada.

ADVERTÊNCIA: A instalação incorrecta pode ser perigosa

ADVERTÊNCIA: Se algum dos componentes estiver danificado ou em falta, não utilize a barreira de segurança.

ADVERTÊNCIA: Esta barreira de segurança não deve ser instalada em janelas. Certifique-se de que a parede, o caixilho da porta ou o pilar das escadas onde irá fixar a barreira são resistentes, estáveis, uniformes e estão isentos de gorduras.

ADVERTÊNCIA: Se a criança conseguir trepá-la, pare de utilizar a barreira. Perigo para outras crianças que tentem trepar a barreira de segurança. Quaisquer peças adicionais ou de substituição apenas devem ser obtidas junto do fabricante ou distribuidor. A barreira de segurança deve ser verificada regularmente para se certificar de que está devidamente fixa, segura e a funcionar correctamente.

ADVERTÊNCIA: Nunca utilize sem as fixações para a parede.

Conselho:

Esteja sempre atento à criança, uma vez que as crianças se tornam autónomas muito rapidamente.

Manutenção:

Lave com uma esponja e detergente suave. Lembre-se de que todos os produtos mecânicos necessitam de manutenção regular e devem ser utilizados com cuidado para proporcionarem satisfação máxima e uma duração mais longa.



Garantia

“Caro cliente,
Obrigado pela confiança que demonstrou ter em nós ao escolher um dos nossos produtos. Esperamos que o mesmo esteja à altura das suas expectativas. O presente certificado indica que este produto foi fabricado em conformidade com as normas de qualidade aplicáveis e que foi submetido a inúmeras verificações durante as várias fases de fabrico. Caso ocorra alguma anomalia durante o período de garantia, iremos respeitar as condições definidas na garantia. Certificado de garantia: Asseguramos que este produto está em conformidade com os regulamentos de segurança em vigor e que está isento de quaisquer defeitos de material e mão-de-obra no momento de aquisição pelo retalhista. Em caso de avaria do produto no prazo de 24 meses a contar da data de compra original e em condições normais de utilização conforme definido no manual do utilizador, iremos reparar ou substituir o produto (para obter mais informações relativamente à nossa política de garantia, consulte o seu retalhista ou o nosso Web site), excepto nos seguintes casos: ”

- Utilização e finalidade diferentes das indicadas nas instruções de utilização.
- Instalação não efectuada em conformidade com as instruções.
- Reparação efectuada por um técnico ou retalhista não aprovados.
- Prova de compra não apresentada.
- Manutenção do produto não realizada.
- Substituição de quaisquer peças sujeitas a desgaste (rodas, áreas sujeitas a fricção, etc.) durante a utilização normal.

Quando entra em vigor?

A partir da data de aquisição do produto.

Durante quanto tempo?

Durante 24 meses consecutivos, não transferíveis; apenas o primeiro comprador poderá beneficiar da mesma.

O que é necessário fazer?

Após a aquisição do produto, deve guardar o comprovativo de compra onde consta a data de aquisição. Se ocorrer qualquer problema, o produto deve ser devolvido ao retalhista a quem o adquiriu. Qualquer produto enviado directamente ao fabricante não estará abrangido pela garantia.

Esta garantia está em conformidade com a directiva europeia 1999/44/CE, datada de 25 de Maio de 1999.



Algemene gebruiksaanwijzing voor Autoclose.

- Voldoet aan veiligheidsvereisten - Getest in een goedgekeurd laboratorium volgens verordeningnummer 91-I292 - december 1991.
- veiligheidshek voldoet aan EN 1930:2011.
- Dit veiligheidshek is geschikt voor doorgangen van minimaal 73 cm tot maximaal 136 cm.
- Gebruik geen verlengstukken in een samenstelling dan die zijn aanbevolen door de fabrikant
- Bedoeld voor kinderen tussen de leeftijd van 6 en 24 maanden.
- Dit veiligheidshek is uitsluitend bestemd voor huishoudelijk gebruik.
- Het veiligheidshek dient regelmatig te worden gecontroleerd om na te gaan of het goed vast zit en werkt volgens deze instructies.
- Veiligheidshek met automatisch sluitsysteem.

LET OP: bij correct gebruik is dit hek bedoeld om ongelukken te voorkomen. Laat kinderen nooit alleen.

Het onjuist installeren van het veiligheidshek ten opzichte van de trap kan gevaar opleveren voor uw kind.

Als het veiligheidshek bovenaan de trap wordt geplaatst, dient het niet onder de bovenste trede te worden gemonteerd.

Als het hek onderaan de trap wordt gebruikt, dient het voor de zo laagst mogelijke trede te worden gemonteerd. Kijk na of het veiligheidshekje goed is gesloten.

WAARSCHUWING: een onjuiste installatie kan gevaarlijk zijn.

WAARSCHUWING: gebruik het veiligheidshek niet als er componenten zijn beschadigd of als er componenten ontbreken.

WAARSCHUWING: het veiligheidshek dient niet voor het raam te worden geplaatst. Zorg ervoor dat de muur, het deurkozijn of de trappaal waaraan u het hek bevestigd stevig, stabiel, glad en vetvrij is.

WAARSCHUWING: staak het gebruik van het veiligheidshek zodra het kind in staat is om over het hek heen te klimmen. Gevaarlijk voor oudere kinderen die over het veiligheidshek klimmen. Eventuele extra of vervangende onderdelen dienen uitsluitend te worden verkregen bij de fabrikant of de distributeur.

Het veiligheidshek dient regelmatig te worden gecontroleerd, om na te gaan of de montage juist is en dat het hek nog stevig is en goed functioneert.

WAARSCHUWING: plaats het veiligheidshek niet zonder wanddoppen.

Advies:

houd uw kind altijd in het oog. Kinderen worden al snel meer onafhankelijk.

Onderhoud:

afwassen met een spons en een milde zeep. Let op: alle mechanische producten dienen regelmatig te worden onderhouden en zorgvuldig te worden gebruikt voor een lange levensduur en maximale tevredenheid.





Garantie

“Geachte klant,
Hartelijk dank voor het vertrouwen dat u hebt
getoond door een van onze producten aan te
schaffen. We hopen dat het aan uw
verwachtingen voldoet. Dit certificaat toont
aan dat dit product is vervaardigd volgens de
van betreffende kwaliteitsnormen en dat het is
blootgesteld aan diverse controles tijdens de
verschillende productiefasen. Mocht er zich
tijdens de garantieperiode een
onrechtmatigheid voordoen, zullen we de
voorwaarden die in deze garantie zijn
uiteengezet in acht nemen. Garantiecertificaat:
we garanderen dat dit product voldoet aan de
veiligheidsrichtlijnen die momenteel gelden,
en dat het vrij is van materiaal- en
vakmanschapsdefecten op het moment van
aankoop bij de detailhandel. Als dit product
binnen 24 maanden na de oorspronkelijk
aankoopdatum kapot gaat en normaal is
gebruikt, zoals gedefinieerd in de
gebruiksaanwijzing, zullen we het product
repareren of vervangen (voor meer informatie
over ons garantiebeleid kunt u terecht bij de
detailist of kunt u onze website raadplegen),
met uitzondering van de volgende gevallen.”

- Gebruik en doel anders dan hetgeen uiteen
wordt gezet in de gebruiksaanwijzing.
- Installatie die afwijkt van de instructies.
- Onderhoud uitgevoerd door een niet erkende
persoon of detailist.
- Bewijs van aankoop is niet overlegd.
- Product is niet onderhouden.

• Vervanging van onderdelen die aan slijtage
onderhevig zijn (wielen, onderdelen die tegen
andere onderdelen bewegen, etc.) tijdens
normaal gebruik.

Vanaf wanneer?

Vanaf de datum van aanschaf.

Voor hoe lang?

Voor 24 achtereenvolgende maanden, niet
overdraagbaar; de garantie geldt alleen voor
de eerste aankoper.

Wat moet u doen?

Nadat u het product hebt aangeschaft, dient u
de kassabon met de datum van aankoop te
bewaren. Mocht u problemen ondervinden,
dient u het product terug te brengen naar de
detailist waar u het product hebt aangeschaft.
Producten die rechtstreeks naar de fabrikant
worden teruggestuurd worden niet gedekt
door de garantie.

Deze garantie voldoet aan de Europese
richtlijn nr. 1999/44/EC met datum 25 mei
1999.



Allmän information om Autoclose.

- Uppfyller gällande säkerhetsbestämmelser. Testad i laboratorium enligt order nr. 91-1292 - December 1991.
- Denna skyddsbarriär uppfyller EN 1930:2011.
- Barriären passar öppningar på mellan 73 och 136 cm, med förlängningar.
- Använd inte förlängningarna för andra ändamål än de som förutsetts av tillverkaren
- Den här skyddsbarriären är anpassad för barn mellan 6 och 24 månader.
- Den här skyddsbarriären är endast avsedd för hemmabruk.
- Skyddsbarriären ska kontrolleras regelbundet med avseende på säkerhet och funktion inom ramen för dessa instruktioner.
- Skyddsbarriär med automatiskt stängningssystem.

VARNING: Vid korrekt användning är denna barriär avsedd för att förebygga olyckor.

Barn får aldrig lämnas utan uppsikt.

Skyddsbarriärens placering i förhållande till trappan kan innebära en fara för ditt barn.

Om barriären används längst upp i en trappa, får den inte placeras högst upp.

Om skyddsbarriären används längst ner i trappan, ska den placeras framför det sista trappsteget.

Kontrollera att säkerhetsgrinden är ordentligt stängd.

VARNING: Felaktig montering eller placering av denna skyddsbarriär kan vara farlig.

VARNING: Använd inte skyddsbarriären om något av dess komponenter saknas eller är skadad.

VARNING: Den här skyddsbarriären får inte monteras vid fönster. Kontrollera att den vägg eller dörrkarm där du monterar barriären är stabil, hållbar, jämn och halkfri.

VARNING: Använd inte barriären om barnet kan klättra på den. Barriären kan utgöra en fara för äldre, klättrande barn.

Eventuell extrautrustning ska beställas från originaltillverkaren.

Skyddsbarriären ska kontrolleras regelbundet med avseende på säkerhet och funktion inom ramen för dessa instruktioner.

VARNING: Använd inte den här skyddsbarriären utan medföljande monteringsanordningar

Råd:

Håll alltid ett öga på barnen, eftersom barn snabbt blir mer självständiga.

Underhåll :

Rengör med svamp och mild tvål. Kom ihåg att alla mekaniska produkter kräver regelbundet underhåll och varsam användning för att de ska behålla sin maximala funktion och hålla länge.



Garanti

Vi garanterar att den här produkten har tillverkats enligt gällande europeiska säkerhetsnormer och kvalitetskrav för denna produkt och att denna produkt vid inköpstillfället är fri från fabriktionsfel. Under tillverkningsprocessen har produkten genomgått flera kvalitetskontroller. Om det trots detta visar sig att det är fel på produkten som uppstått p.g.a. material- eller tillverkningsfel, och om dessa upptäcks inom den gällande garantiperioden på 24 månader (inom ramen för normal användning, enligt bruksanvisningen), förbinder vi oss att ta hänsyn till garantivillkoren. Vi ber dig i detta fall att kontakta din återförsäljare. För mer utförlig information gällande tillämpningen av garantivillkoren, ber vi dig ta kontakt med din säljare eller se vår hemsida. Garantin omfattar inte följande:

- Användning som inte överensstämmer med bruksanvisningen.
- Om produkten reparerats av en ej kvalificerad återförsäljare.
- Om produkten inte skickats tillsammans med originalkvittot (via en ej godkänd återförsäljare/importör) till tillverkaren.
- Då reparationerna utförts av en tredje part eller en ej godkänd återförsäljare.
- Vid felaktigt eller otillräckligt underhåll av produkten, försummelse eller slitage på textil eller chassi.
- Vid ett normalt slitage av delarna, som kan förväntas vid daglig användning (hjul, roterande och rörliga element, osv).

När träder garantin i kraft?

Garantiperioden träder i kraft från och med inköpsdatum

Hur länge gäller den?

Under en period på 24 månader. Garantin gäller endast för den första ägaren och kan ej överföras.

Vad bör du göra?

När du köpt produkten ska du omsorgsfullt spara inköpskvittot. Inköpsdatumet ska vara tydligt synligt. Vid problem eller fel ska du kontakta återförsäljaren. Byte eller återtagande av produkten kan inte krävas. Reparationer ger inte upphov till förlängning av garantiperioden. Produkter som återlämnats direkt till tillverkaren omfattas inte av garantin.

Denna garantiklausul uppfyller det europeiska direktivet 99/44/CE av den 25 maj 1999.



Ogólna instrukcja obsługi bramki Autoclose.

- Jest zgodna z wymogami bezpieczeństwa — przetestowana w zatwierdzonym laboratorium zgodnie ze zleceniem nr. 91-1292 — grudzień 1991 r.
- Bramka bezpieczeństwa jest zgodna z normą EN 1930:2011.
- Bramka nadaje się do otworów o szerokości co najmniej 73 cm do maksymalnie 136 cm.
- Nie używać przedłużeń w sposób inny niż ten zalecany przez producenta.
- Przeznaczona dla dzieci w wieku od 6 do 24 miesięcy.
- Bramka bezpieczeństwa może być użytkowana jedynie w domu.
- Bramkę bezpieczeństwa należy regularnie kontrolować, aby upewnić się, że jest bezpiecznie zamocowana i działa zgodnie z tą instrukcją obsługi.
- Bramka bezpieczeństwa z automatycznym systemem zamykania.

UWAGA: Prawidłowo użytkowana bramka ma na celu zapobiec wypadkom.

Dzieci nigdy nie należy zostawiać bez opieki. Nieprawidłowe ustawienie bramki bezpieczeństwa w stosunku do schodów może stanowić niebezpieczeństwo dla dziecka.

Jeżeli bramka bezpieczeństwa jest stosowana na górce schodów, nie należy umieszczać jej poniżej najwyższego stopnia.

Jeżeli bramka jest ustawiona na dole schodów, należy umieścić ją w miarę możliwości przed najniższym stopniem. Sprawdź, czy bramka bezpieczeństwa jest prawidłowo zamknięta.

OSTRZEŻENIE: Nieprawidłowy montaż może

stwarzać zagrożenia

OSTRZEŻENIE: Nie należy stosować bramki ochronnej, jeśli jakiegokolwiek elementy są uszkodzone lub jeżeli ich nie ma.

OSTRZEŻENIE: Bramki bezpieczeństwa nie można mocować we framugach okiennych. Upewnij się, że ściany, framugi drzwi lub słupki balustrady schodów, do których mocowana jest bramka, są solidne, stabilne, o gładkiej i nietłustej powierzchni.

OSTRZEŻENIE: Należy zaprzestać używania bramki, jeśli dziecko jest w stanie się na nią wspiąć. Istnieje niebezpieczeństwo, że starsze dzieci będą się wspiąć na bramkę bezpieczeństwa i przechodzić na nią.

Wszelkie części dodatkowe lub zamiennie należy kupować jedynie u producenta lub dystrybutora. Bramkę bezpieczeństwa należy regularnie kontrolować, aby upewnić się, że jest ona właściwie zamocowana, bezpieczna i sprawna.

OSTRZEŻENIE: Nigdy nie należy używać bez podkładek ściennych.

Porady:

Należy zawsze pilnować dziecka, ponieważ dzieci szybko stają się coraz bardziej niezależne.

Konserwacja:

Można umyć gąbką i łagodnym mydłem. Należy pamiętać, że wszystkie produkty mechaniczne wymagają regularnej konserwacji i ostrożnego stosowania, jeżeli mają one zapewniać maksymalną satysfakcję z zakupu i posłużyć przez długi czas.



Gwarancja

"Szanowny Kliencie,
Dziękujemy za zaufanie okazane nam poprzez wybranie jednego z naszych produktów. Mamy nadzieję, że spełni on Państwa oczekiwania. Ta karta gwarancyjna oznacza, że produkt został wyprodukowany zgodnie z obowiązującymi normami jakości i że został poddany wielu kontrolom na różnych etapach produkcji. W przypadku wystąpienia nieprawidłowości w okresie gwarancyjnym będziemy przestrzegać warunków określonych w niniejszej gwarancji. Karta gwarancyjna:

Gwarantujemy, że nasz produkt jest zgodny z aktualnie obowiązującymi przepisami bezpieczeństwa oraz że w momencie jego zakupu przez sprzedawcę detalicznego jest on wolny od wad materiałowych i wad wykonania. Jeżeli produkt popsuje się w ciągu 24 miesięcy od daty pierwotnego zakupu przy zwykłych warunkach użytkowania, jak określono w instrukcji obsługi, dokonamy naprawy lub wymiany produktu (aby uzyskać więcej informacji na temat naszej polityki gwarancyjnej, należy zwrócić się do sprzedawcy detalicznego lub zapoznać się z naszą stroną internetową), z wyjątkiem następujących przypadków:"

- Stosowanie i przeznaczenie inne niż wskazane w instrukcji użytkowania.
- Montaż niezgodny z instrukcją.
- Naprawa wykonana przez osoby niezatwierdzone lub przez sprzedawcę.
- Brak dowodu zakupu.

- Produkt niekonserwowany.
- Wymiana dowolnych części podlegających zużyciu (kółka, obszary, które ulegają ścieraniu, itp.) w czasie normalnego użytkowania.

Od kiedy?

Od daty zakupu produktu.

Na jak długo?

Przez 24 kolejne miesiące i jest to gwarancja niezbywalna; tylko pierwszy nabywca może skorzystać z tej gwarancji.

Co trzeba zrobić?

Po zakupie produktu należy zachować dowód zakupu zawierający datę zakupu. Jeśli pojawi się problem, produkt należy zwrócić sprzedawcy detalicznemu, u którego został on zakupiony. Dowolny produkt wysłany bezpośrednio do producenta nie będzie objęty gwarancją.

Gwarancja ta jest zgodna z dyrektywą UE nr 1999/44/WE z dnia 25 maja 1999 roku.

A large, vertically oriented rounded rectangle with a thin black border. Inside the rectangle, there are ten horizontal lines spaced evenly, creating a series of empty rows for text or data entry.

A large, vertically oriented rounded rectangle with a thin black border. Inside the rectangle, there are ten horizontal lines spaced evenly, creating a template for text or a list.



DOREL FRANCE S.A.
Z.I. - 9 bd du Poitou
BP 905
49309 Cholet Cedex
FRANCE

DOREL BELGIUM
BITM Brussels International Trade Mart
Atomiumsquares 1, BP 177
1020 Brussels
BELGIQUE / BELGIE

DOREL (U.K). LTD
Imperial Place,
Maxwell Road, Borehamwood,
Hertfordshire,
WD6 1JN
UNITED KINGDOM

DOREL GERMANY
Augustinusstraße 9 c
D-50226 Frechen-Königsdorf
DEUTSCHLAND

DOREL NETHERLANDS
Postbus 6071
5700 ET HELMOND
NEDERLAND

DOREL ITALIA S.P.A.
a Socio Unico
Via Verdi, 14
24060 Telbarrier (Bergamo)
ITALIA

DOREL HISPANIA, S.A.
C/Pare Rodés n°26
Torre A 4º
Edificio Del Llac Center
08208 Sabadell (Barcelona)
ESPAÑA

DOREL PORTUGAL
Rua Pedro Dias, 25
Parque Industrial da Gândara
4480-614 Rio Mau
Vila do Conde
PORTUGAL

DOREL JUVENILE
SWITZERLAND S.A.
Chemin de la Colice 4
1023 CRISSIER
SWITZERLAND / SUISSE



014_2448 01